

# SYSTEM UP GUIDE



## YAMAHA SYSTEM DRUMS

**SYSTEM DRUMS SERIES SHELL SET HARDWARE SET**

**SYSTEM EQUIPMENTS TOM HOLDER SNARE STAND**

**HI-HAT STAND CYMBAL STAND DOUBLE-TOM STAND**

**EIGHT-TOM STAND FOOT PEDAL DRUM STOOL STICK**

**SYSTEM GEARS HEAD DRUM CASE**

**PERCUSSION CYMBAL**

**HARDWARE CATALOG**

# シェルセット、ハードウェアセットが登場。

## SHELL SET

ヤマハは、システムドラムスをさらに発展させました。より選びやすく、システムを展開しやすくするため、核となるドラム本体の組みあわせ＝シェルセットを各シリーズごとに設定したのです。シェルセットはスネアドラムを除くドラムス類、つまりバスドラム、フロアタム、タムタムで構成。基本的な組みあわせというだけでなくセットしての可能性も拡大。よりシステムアップしやすくなりました。さらにシェルセットの設定に対応して、これに組みあわせるべきハードウェア類もセットとして登場。シェルセット、ハードウェアセットにスネアドラムを加えてベーシックシステムとなるようにしました。これをベースにしてドラムスやハードウェア類を追加する、入れ換える。

シリーズの枠をこえて組みあわせる。演奏者ひとりひとりの個性にきめこまかく応えます。もちろん、従来どおり単品お買いあげも可能。シェルセットは各シリーズごとに用意しました。YD-9000RDから3000まで7シリーズに全20種類のシェルセット。音で、音楽性でお選びいただけます。また、品番を見ればひと目でセット構成がわかるようにしました。

例) YD922RD-112  
 ↓ ↓  
 (バスドラムの (バスドラム + フロアタム + タムタム  
 サイズ=22) (1 + 1 + 2)

個性ゆたかに、6種類のシェルセットタイプ。20-111(シェルセットタイプ)。シンプル&ベーシックに徹した組みあわせ。音楽ジャンルを超えてひろくアピール。3000シリーズに用意。20-112。深胴モデルを除く5シリーズに用意。

オーソドックスなダブルタムセットです。応用範囲のひろさも大きな魅力。個性にあわせて。22-112。最もポピュラーなバスドラムサイズを起用した、発展性ゆたかなダブルタムセット。音楽ジャンルもワイド。全シリーズに採用。22-104。すべてタムタムでそろえたセット。音の流れ、バランスも絶妙です。個性ゆたかな組みあわせ。9000RD、9000R、6000Dに。24-112。深胴の9000RDと6000Dに起用。ムダをできるだけでなく、シンプルかつヘヴィなドラミングに応える組みあわせがこれです。24-122。ロック志向の強いパワフルなセット。ワイドな音のひろがり秘めた可能性の大きな組みあわせです。9000と5000に用意。6種類の組みあわせと、7つのシリーズで選ぶシェルセット。システムアップへの道をさらに大きく切り拓いた、ヤマハです。

20-111

20-112:22-112:24-112

24-122

22-104



シェルセットタイプ	シリーズ	9000RD	9000RG	9000G	7000G	6000D	5000G	3000G
20-111 (BD-20 FT-14 TT-12)		—	—	—	—	—	—	YD-320G-111 ¥40,000
20-112 (BD-20 FT-14 TT-13-12)		—	YD-920RG-112 ¥200,000	YD-920G-112 ¥164,000	YD-720G-112 ¥127,000	—	YD-520G-112 ¥65,600	YD-320G-112 ¥52,000
22-112 (BD-22 FT-16 TT-13-12)		YD-922RD-112 ¥232,000	YD-922RG-112 ¥208,000	YD-922G-112 ¥171,000	YD-722G-112 ¥134,000	YD-622D-112 ¥106,000	YD-522G-112 ¥71,600	YD-322G-112 ¥56,000
22-104 (BD-22 TT-14-13-12-10)		YD-922RD-104 ¥267,000	YD-922RG-104 ¥235,000	—	—	YD-622D-104 ¥117,000	—	—
24-112 (BD-24 FT-18 TT-14-13)		YD-924RD-112 ¥251,000	—	—	—	YD-624D-112 ¥117,000	—	—
24-122 (BD-24 FT-18-16 TT-14-13)		—	—	YD-924G-122 ¥235,000	—	—	YD-524G-122 ¥108,000	—

## HARDWARE SET

システムの思想を、さらにおしすすめたヤマハ。シェルセットの登場にともなってスタンド類をまとめたハードウェアセットをあらたに設定。9000から3000まで5シリーズに7種類。それぞれフットペダル、ハイハットスタンド、スネアスタンド、シンバルスタンド、タムホルダーから構成されています。また9000～7000ではシンバルスタンドにブームタイプを、5000・3000ではドラムスツールを追加。セットの構成、グレードにあわせてお選びください。HW-910W、810W、710W、510W、310Wはダブルタムセット用。HW-510Dは6000D対応のダブルタム用です。また、シンプルなセットを考えてシングルタム用のHW-310Sも用意しました。すべて操作性と耐久性で定評あるヤマハのハードウェア。もちろん、追加や入れ換えは思いのままです。シェルセットとハードウェアの設定で、システムをさらに進化したヤマハ。ともに絶妙のマッチングを約束します。また、セット以外にも、従来どおり単品でのお買いあげも可能。演奏者の意志を最大限にいかしてセットアップするヤマハです。

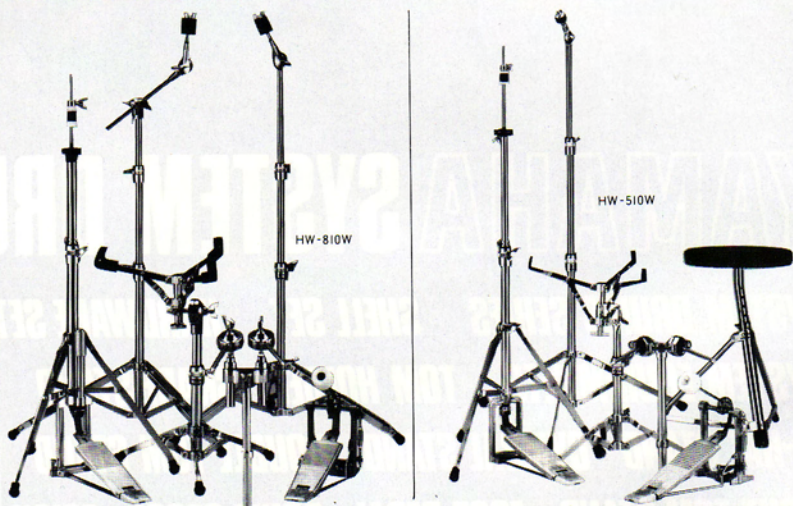

品名	ハードウェアセット	HW910W	HW810W	HW710W	HW510D	HW510W	HW310W	HW310S
フットペダル	FP-910	FP-710	FP-710	FP-510	FP-510	FP-310	FP-310	FP-310
ハイハットスタンド	HS-910	HS-910	HS-710	HS-510	HS-510	HS-310	HS-310	HS-310
スネアスタンド	SS-910	SS-910	SS-710	SS-510	SS-510	SS-310	SS-310	SS-310
シンバルスタンド	CS-910-912	CS-810-812	CS-710-712	CS-510	CS-510	CS-310	CS-310	CS-310
ドラム・スツール	—	—	—	DS-510	DS-510	DS-510	DS-510	DS-510
タム・ホルダー	TH-91W	TH-91W	TH-71W	TH-52W	TH-51W	TH-51W	TH-51W	TH-91S
合計		¥87,000	¥78,000	¥65,000	¥39,600	¥39,200	¥29,000	¥27,900

\*ハードウェア単品については別冊ハードウェアカタログをご覧ください。

# SYSTEM

シェルセット、よりシステムアップ。ひろげたヤマハドラムスの理想。シェルセットはあわせてあらわ可能。下の表にの大きいシステム

システムアップ	シェルセットタイプ	構成
20-111	BD	20
	FT	14
	TT	12
20-112	BD	20
	FT	14
	TT	12
22-112	BD	22
	FT	16
	TT	12
22-104	BD	22
	FT	—
	TT	10-13
24-112	BD	24
	FT	18
	TT	13
24-122	BD	24
	FT	16
	TT	13

## A SHELLSET

## C SHELLSET

## E SHELLSET

\*展開図は表紙①

# SYSTEM UP GUIDE

シェルセット、ハードウェアセットの設定でよりシステムアップしやすく、より可能性をひろげたヤマハシステムドラムス。発展するドラムスの理想を、みごとに確立しました。シェルセットは、音楽性、プレイスタイルにあわせてあらゆるタイプのシステムアップが可能。下の表は、そのなかでも最も可能性の大きいシステムアップ例を示したものです。

6タイプのシェルセットを基本に追加したり、入れ換えたり…。それぞれ追加、交換するシェルはサイズのみを紹介しました。いずれも志向にあわせ、シリーズの枠をこえて組みあわせることができます。また、スネアドラム、エイトタム、チューニングフロアタム、ティンパレス、カウベルの組みあわせも自由自在。さらに、シェルやシンバルその他のシステム

アップに対応する、ハードウェアセットのシステムアップ例も次頁に紹介しました。このシステムアップガイドを参考に、より自由なセットアップをお楽しみください。進化するドラムス、発展するドラムス、ヤマハ。個性に対応し、個性をかたちにする、ヤマハシステムドラムスです。自分だけの音楽を求めるドラマーに贈りたい、この発展性。

システムアップ例		1フロアタム			2フロアタム				フロアレス			2バスドラム			
シェルセットタイプ/構成		111	112	113	121	122	123	124	104	105	106	222	223	224	226
20-111	BD 20	—	—	<b>A</b>	—	—	—	—	—	—	—	+BD-20 or 22	+BD-20 or 22	+BD-20 or 22	+BD-20 or 22
	FT 14	—	—	—	+FT-16	+FT-16	+FT-16	+FT-16	-FT-14	-FT-14	-FT-14	+FT-16	+FT-16	+FT-16	+FT-16
	TT 12	—	+TT-13	+TT-10-13	—	+TT-13	+TT-10-13	+TT-10-13-14	+TT-10-13-14-15	+TT-8-10-13-14	+TT-8-10-13-14-15	+TT-13	+TT-10-13	+TT-10-13-14	+TT-8-10-13-14-15
20-112	BD 20	—	—	—	—	<b>B</b>	—	—	—	—	—	+BD-20 or 22	+BD-20 or 22	+BD-20 or 22	+BD-20 or 22
	FT 14	—	—	—	+FT-16	+FT-16	+FT-16	+FT-16	-FT-14	-FT-14	-FT-14	+FT-16	+FT-16	+FT-16	+FT-16
	TT 12-13	-TT-13	—	+TT-10	-TT-13	—	+TT-10	+TT-10-14	+TT-10-14	+TT-8-10-14	+TT-8-10-14-15	—	+TT-10	+TT-10-14	+TT-8-10-14-15
22-112	BD 22	—	—	—	—	—	<b>C</b>	—	—	—	—	+BD-22 or 24	+BD-22 or 24	+BD-22 or 24	+BD-22 or 24
	FT 16	—	—	—	+FT-14 or 18	+FT-14 or 18	+FT-14 or 18	+FT-14 or 18	-FT-16	-FT-16	-FT-16	+FT-18 or 14	+FT-18 or 14	+FT-18 or 14	+FT-18 or 14
	TT 12-13	-TT-13 or 12	—	+TT-10	-TT-13 or 12	—	+TT-10	+TT-10-14	+TT-10-14	+TT-10-14-15 or 8	+TT-10-14-15 or 8	—	+TT-14 or 10	+TT-10-14	+TT-10-14-15 or 8
22-104	BD 22	—	—	—	—	—	—	—	—	—	<b>F</b>	+BD-22 or 24	+BD-22 or 24	+BD-22 or 24	+BD-22 or 24
	FT —	+FT-16	+FT-16	+FT-16	+FT-16-14 or 18	+FT-16-14 or 18	+FT-16-14 or 18	+FT-16-14 or 18	—	—	—	+FT-16-18 or 14	+FT-16-18 or 14	+FT-16-18 or 14	+FT-16-18 or 14
	TT 10-12-13-14	-TT-10-14-13 or 12	-TT-10-14	-TT-14	-TT-10-14-13 or 12	-TT-10-14	-TT-14	—	—	+TT-15 or 8	+TT-15-16 or 8	-TT-10-14 or 12	-TT-10	—	+TT-15-16 or 8
24-112	BD 24	—	—	—	—	—	—	<b>D</b>	—	—	—	+BD-24 or 22	+BD-24 or 22	+BD-24 or 22	+BD-24 or 22
	FT 18	—	—	—	+FT-16	+FT-16	+FT-16	+FT-16	-FT-18	-FT-18	-FT-18	+FT-16	+FT-16	+FT-16	+FT-16
	TT 13-14	-TT-13 or 14	—	+TT-12 or 15	-TT-14 or 13	—	+TT-12	+TT-10-12	+TT-15-12 or 16	+TT-12-15-10 or 16	+TT-10-12-15-8 or 6	—	+TT-12	+TT-10-12	+TT-8-10-12-15
24-122	BD 24	—	—	—	—	—	—	—	—	—	—	+BD-24 or 22	+BD-24 or 22	+BD-24 or 22	+BD-24 or 22
	FT 16-18	-FT-16 or 18	-FT-16 or 18	-FT-16 or 18	—	—	—	—	-FT-16-18	-FT-16-18	-FT-16-18	—	—	<b>E</b>	—
	TT 13-14	-TT-13 or 14	—	+TT-12 or 15	-TT-14 or 13	—	+TT-12	+TT-10-12	+TT-15-12 or 16	+TT-12-15-10 or 16	+TT-10-12-15-8 or 16	—	+TT-12	+TT-10-12	+TT-8-10-12-15

**A SHELLSET TYPE 20-111+TT10-13→SYSTEM 20-113**

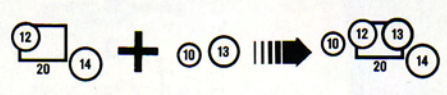

**B SHELLSET TYPE 20-112+FT16→SYSTEM 20-122**

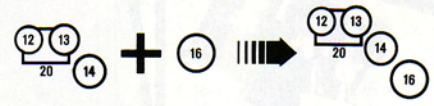

**C SHELLSET TYPE 22-112+FT14 & TT10→SYSTEM 22-123**

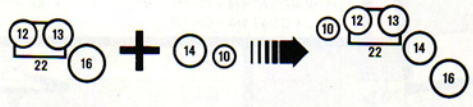

**D SHELLSET TYPE 24-112+FT16 & TT10-12→SYSTEM 24-124**

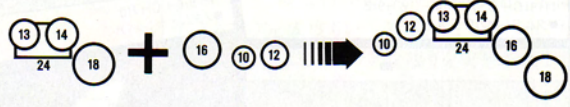

**E SHELLSET TYPE 24-122+BD24 & TT10-12→SYSTEM 24-224**

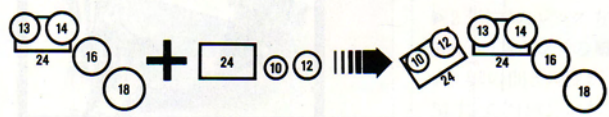

**F SHELLSET TYPE 22-104+TT8-15→SYSTEM 22-106**

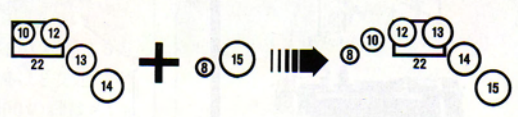

\*展開図は表組A~Fのシステムアップを図式化したものです。

# SYSTEM UP GUIDE

システムアップ用途		シェル本体にかかわるハードウェア					シンバルにかかわるハードウェア					その他	
		FP	SS	TH-EH	WS	ETS	CWH	HS	HSAT	CS	CH		CSAT
ハードウェアセット		2バスドラム以上	2スネアドラム以上	タムタムのシステムアップ	エイトタム・ティンパレス	カウベル	—	2バスドラム時のHSアタッチメント	シンバルのシステムアップ				—
HW-310S	HWセット	FP-310	SS-310	TH-91S	—	—	—	HS-310	—	CS-310	—	—	DS-510
	システムアップ	FP-310	SS-310	TH-51W ~71W	WS-710 ~712	ETS-710	CWH-910 ~914	(HS-310)	HSAT-910	CS-310 ~714	CH-710 ~712	CSAT-910 ~914	—
HW-310W	HWセット	FP-310	SS-310	TH-51W	—	—	—	HS-310	—	CS-310	—	—	DS-510
	システムアップ	FP-310	SS-310	TH-51W ~71W	WS-710 ~712	ETS-710	CWH-910 ~914	(HS-310)	HSAT-910	CS-310 ~714	CH-710 ~712	CSAT-910 ~914	—
HW-510W	HWセット	FP-510	SS-510	TH-51W	—	—	—	HS-510	—	CS-510	—	—	DS-510
	システムアップ	FP-510	SS-510	TH-51W ~71W	WS-710 ~712	ETS-710	CWH-910 ~914	(HS-510)	HSAT-910	CS-510 ~714	CH-710 ~712	CSAT-910 ~914	—
HW-510D	HWセット	FP-510	SS-510	TH-52W	—	—	—	HS-510	—	CS-510	—	—	DS-510
	システムアップ	FP-510	SS-510	TH-52W ~71W	WS-710 ~712	ETS-710	CWH-910 ~914	(HS-510)	HSAT-910	CS-510 ~714	CH-710 ~712	CSAT-910 ~914	—
HW-710W	HWセット	FP-710	SS-710	TH-71W	—	—	—	HS-710	—	CS-710 ~712	—	—	—
	システムアップ	FP-710	SS-710	TH-71S ~71W	WS-710 ~910	ETS-710	CWH-910 ~914	(HS-710)	HSAT-910	CS-710 ~812	CH-710 ~712	CSAT-910 ~914	DS-710 ~910
HW-810W	HWセット	FP-710	SS-910	TH-91W	—	—	—	HS-910	—	CS-810 ~812	—	—	—
	システムアップ	FP-710	SS-910	TH-91S ~91W	WS-910	EST-710 ~914	CWH-910 ~914	(HS-910)	HSAT-910	CS-710 ~912	CH-710 ~712	CSAT-910 ~914	DS-910
HW-910W	HWセット	FP-910	SS-910	TH-91W	—	—	—	HS-910	—	CS-910 ~912	—	—	—
	システムアップ	FP-910	SS-910	TH-91S ~91W	WS-910	ETS-910 ~914	CWH-910 ~914	(HS-910)	HSAT-910	CS-810 ~912	CH-710 ~712	CSAT-910 ~914	DS-910

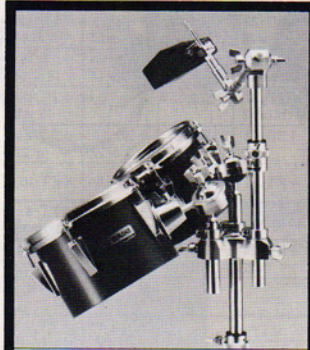

WS910+CH710  
●2エイトタムとカウベル

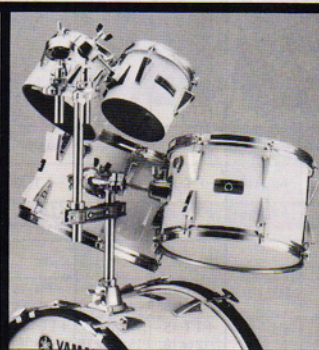

TH51W+CSAT914+EH91W  
●2タムと2エイトタム



WS712+CH712  
●1タムと1シンバル



ETS910+CSAT914+CH710  
●2エイトタムと1シンバル



TH91S+CSAT914+CWH912  
●タムタムとカウベル



WS910+CH710  
●2タムとシンバル



TH51W+CSAT914+CH710  
●2タムと2シンバル  
+CSAT914+CH712

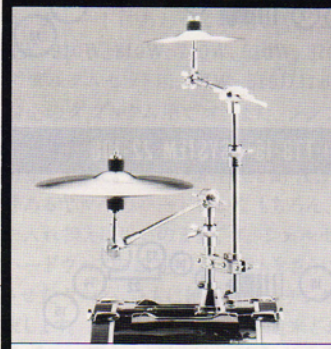

CH712+CSAT910  
●クローズハイハット  
CH712+CSAT914 ●1シンバル

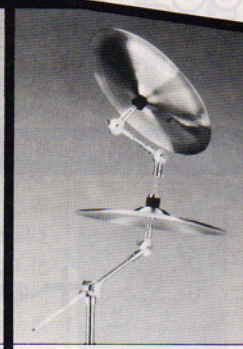

CS912+CSAT910+CSAT912  
●デュアルシンバル

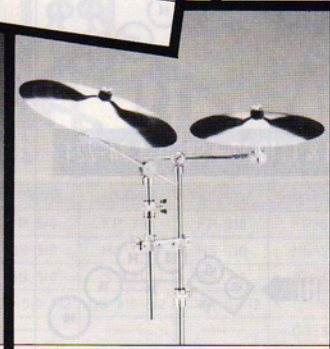

CS812+CSAT914+CH712  
●2シンバル

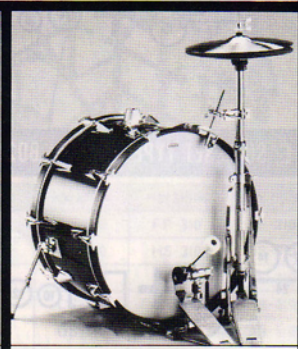

HS910+HSAT910  
●2バスドラム時のHSAT910

## 機能



▲オールラウンド  
前後、左右、斜め  
とめられるボール  
樹脂ボールを、  
内側のツメが鳴  
角度調整はヤ  
スピーディなセッ  
ムホルダー、タ  
ンド、エイトタ  
用しています。  
ヤマハならではの  
あわせて自由な



▲新方式のナイ  
高さ調整が必  
多用してあるナ  
に沿って、ナイ  
つけるため、バ  
を發揮します。  
面とりを施し、ネ  
またスタンド、  
パイプは、直徑  
欲しい機能をタ  
クランプなど欲  
ットできます。



# 機能性と耐久性を、ここに結晶。

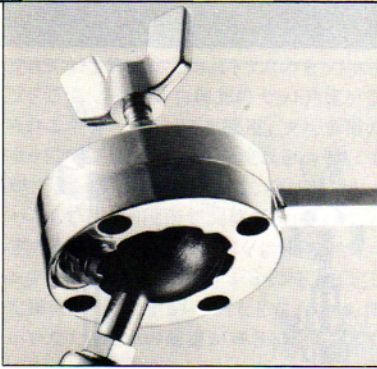

## ▲オールラウンドのボールクランプ。

前後、左右、斜め…あらゆる角度が無段階でとめられるボールクランプ。真球の硬質合成樹脂ボールを、ダイキャスト製ボールカバー内側のツメが噛む構造で固定力は抜群です。角度調整はヤマハボルト1カ所ですからスピーディなセットアップが可能。すべてのタムホルダー、タムスタンド、9000のスネアスタンド、エイトタムスタンドETS-914などに使用しています。プレイアビリティを重視するヤマハならではの設計。ドラマーそれぞれにあわせて自由なセッティングを可能にします。



## ▲新方式のナイロンブッシュを採用。

高さ調整が必要なパイプのジョイント部に多用してあるナイロンブッシュ。パイプの面に沿って、ナイロンがスライドしながらめ締つけるため、パイプの変型なし。強い保持力を発揮します。新しいヤマハボルトは先端に面とりを施し、ネジのつぶれを防止しました。またスタンド、ホルダーに最も多用してあるパイプは、直径22mm。互換性があるため欲しい機能をタムベース、スタンド、パイプクランプなど欲しいポジションに効率よくセットできます。システム上の大きなポイント。

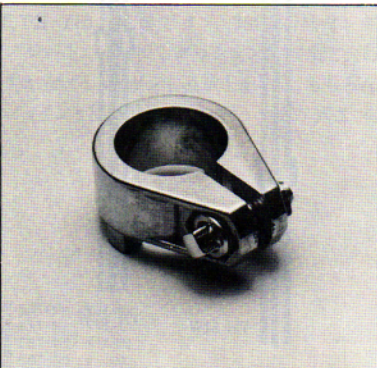

## ▼タムベース、もうひとつのクランプホール。

タムホルダーTH-91W、タムスタンドWS-910およびETS-914にはクランプを装着していない、3番めのクランプホールがあります。これは自由なセット用。シンバルホルダーやカウベルホルダー、もうひとつのクランプ、タムホルダーなど演奏する方の個性にあわせてさまざまな使い方が考えられます。クランプホール内部には新方式のナイロンブッシュを採用。またタムベースが十分に深いためハードなプレイにもゆるみ、ガタ、横揺れの心配がありません。抜群の耐久性を約束します。

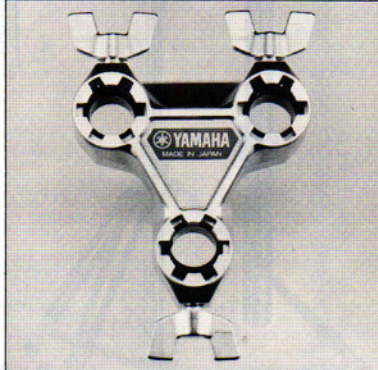

## ▼フェルトによるシンバルの音づくり。

通常のシンバルのセット用には、ぶ厚く固い2枚のフェルトを使用。このためシンバルがきっちりとおさえられ、鮮明なレガートが得られます。ただしクラッシュシンバルなどのセットには2枚は必要なし。むしろ下1枚にしたり、1枚を1/2の薄さにカットするほうが澄んだ音色をもとめられます。またハイハットのクラッチ部に使用しているフェルトはペダルワークを重視した薄さ4mmの軽量タイプ。固さも充分なためシンバルがよく跳つてくれます。さまざまに組みあわせてサウンド自在。

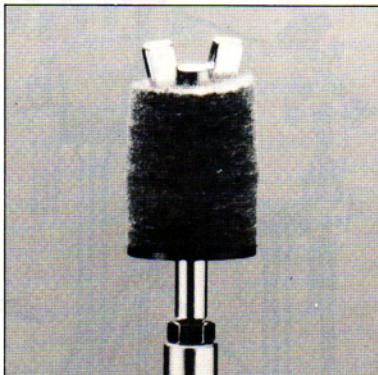

## ▲ダイキャスト製のメモリーサステナー。

ホルダーやクランプを一定の高さ、角度に固定。セッティングの時間を大幅に短縮します。きわめて精度が高く安定性のあるダイキャスト製。クランプホール、パイプクランプの凹と噛みあいガタ、揺れを徹底的に防止します。

## ▶2タイプのレッグ方式を採用。

9000のスタンドの脚はステイが上下する方式。脚の開き角度が大きくなるほど安定性が増す、すぐれた設計です。7000の脚はメイン脚が上下。脚を自由に交差させられるためセッティングが容易。安定性も見逃せません。

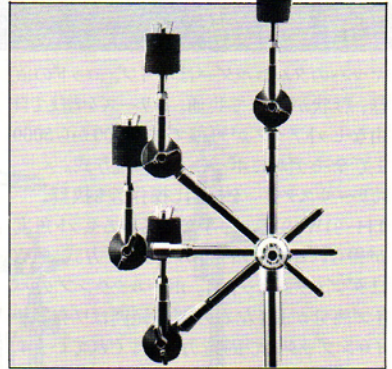

## ▲ストレートにも使えるブームチルトター。

重いシンバルをセットし、ハードに演奏するには、スタンド脚部の安定性と上部の軽量性が不可欠の条件となります。ヤマハではブームを必要にして十分な長さにとっているため演奏性は抜群。もうひとつの大きな特徴としてブームがストレートにもセットでき、そのままメインパイプに収納できることがあげられます。機能性を重視した設計。また、チルトターは28段階に切り換えが可能。シンバルの垂直セッティングも思いのままにできます。まさにセットアップの自由度が向上しました。

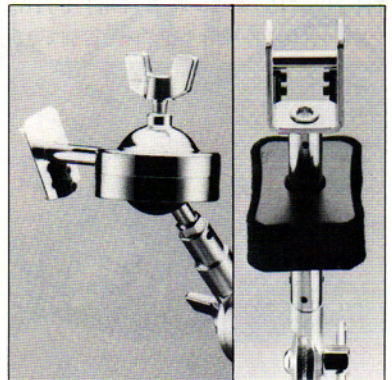

## ▲ガタ、揺れ、ノイズを防ぐタングプレート。

エイトタムをしっかりと支える、エイトタムスタンド、ホルダーのタングプレート。エイトタム本体のスライドアタッチメントとの精度をきわめて高めました。そのため、激しいプレイや角度をつけたセッティングにもガタ、揺れなし。また、ナイロンクッションを採用して、金属のノイズも完璧にシャットアウトしました。ハードウェアでも音を大切にしているヤマハ。機能性や耐久性はもちろん、楽器としての完成度もいっそう高めました。叩くたびに音のよさ、クリアな鳴りを実感させます。

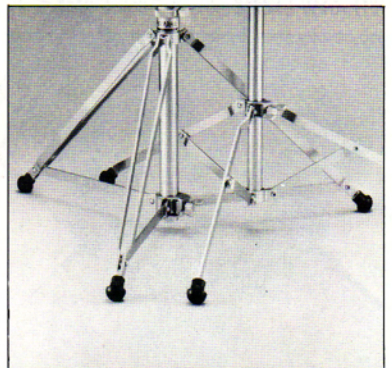

## TOM HOLDER

ヤマハのタムホルダーはパイプ、ロッドの直径、形状がすべて共通。シリーズを超えて自由なセットアップが可能です。9000から5000まで全モデルにボールクランプ方式。メモリーサステナーを採用し操作性も抜群。

**TH-91W・91S。**片手であらゆるセット角度が得られる無段階オールラウンド方式。91Wはダブルタムセット用。ボールクランプのパイプ部分が長く左右の調整範囲はワイド。ナイロンブッシュで固定力にもすぐれています。調整範囲が広く、深胴タムにも対応。ボルト脱落防止のためのナイロンキャップを装着。91Sはタムベースのないシングルタムセット用。バスドラムに直接セットすれば安定性は抜群です。91Wに接続すれば高くセット可能。  
**CL-910・912・914。**タムホルダーやダブルタムスタンドにタムタムをひとつ追加するためのCL-910。ハイポジションでの調整範囲をひろげる912。914はエイトタム専用です。左右どちら側にセットするかでLとRを用意。  
**EH-91W。**9000グレードのエイトタムホルダー。理想のセット位置がもとめられます。  
**TH-71W・71S。**ダブルタムセット用TH-71W、シングルタムに各種のホルダーを追加できる

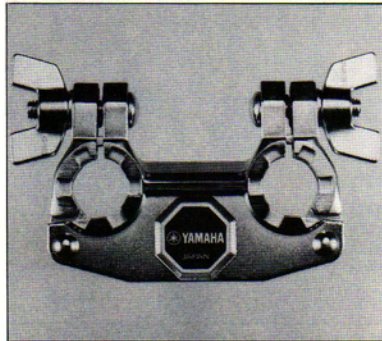

71Sの2タイプ。ボールクランプ、メモリーサステナー、高さ調整幅などはすべて9000と同じ。深胴タムにも対応。タムベースはすばらしい保持力を発揮します。

**TH-51W。**オールラウンド方式のクランプとタムベースが一体になったタイプ。もちろん9000、7000と共通のボールクランプ。6角のロッドにはテーパを切っており、タムタム側ロッドクランプへの挿入も容易です。プロモデルなみの機能をもったダブルタム専用。  
**TH-52W。**新登場の深胴ダブルタムセット用。TH-51Wと同じく、オールラウンド方式です。

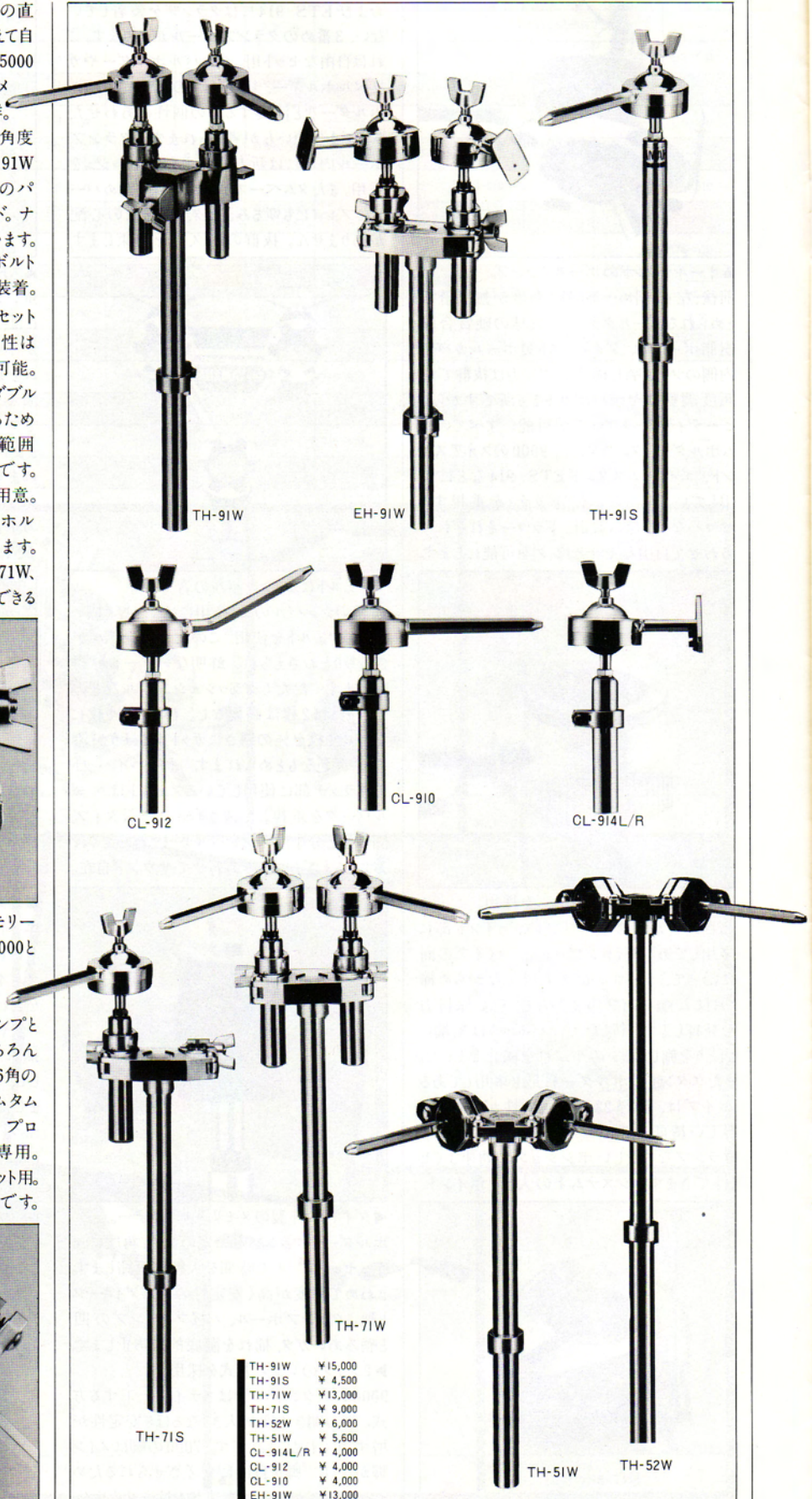
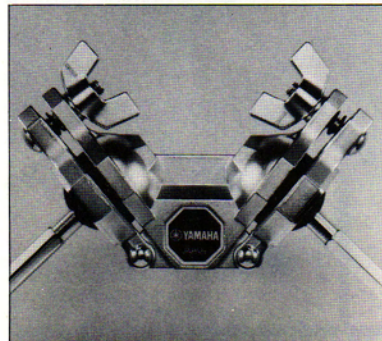

TH-91W	¥15,000
TH-91S	¥4,500
TH-71W	¥13,000
TH-71S	¥9,000
TH-52W	¥6,000
TH-51W	¥5,600
CL-914L/R	¥4,000
CL-912	¥4,000
CL-910	¥4,000
EH-91W	¥13,000

## DOUBLE-TOM STAND

タムタムと、Rタイプ・エイトタムのセットスタンドです。全モデルに理想のセット角度が得られるボールクランプを採用。タム多用のセットアップでもスムーズな流れをつくることができます。もちろん耐久性、機能性はヤマハならではの。無段階で調整できずぐれた固定力を誇るボールクランプをはじめ、ナイロンブッシュ使用のボールジョイント、安定した脚回りを約束するレッグなど安心してお使いいただくための配慮がゆき届いています。

**WS-910**。頑丈このうえないダブルレッグタイプ。パイプは3段。きわめて高い位置へのセットも可能です。2タムをセットし、さらにシンバルホルダー、カウベルホルダーなどの追加もできます。プレイスタイルにあわせて自由なセッティングができる設計です。

**WS-710・712**。軽量にして安定性も充分なスタンドです。タムタムふたつをセットできる**WS-710**。タムタムをひとつ、さらに各種のホルダーを直接セットできる**712**。新ベースの採用で横揺れもほぼ完璧に防止しました。

WS-910 ¥21,000  
WS-710 ¥16,000  
WS-712 ¥12,000

## EIGHT-TOM STAND

きわめて高い位置から低い位置まで、幅広いセッティングレンジを誇るエイトタム。なめらかな流れがつくれ、ノイズ対策も万全です。

**ETS-914**。定評あるヤマハのボールクランプを採用。あらゆる角度が無段階で選べます。左右の高さ調整も自在。さらにチルト角度ベースの方向により理想の位置にセットできます。ドラマーそれぞれに対応できる設計。

**ETS-910・912**。6から12までのセットのための**ETS-910**と、16までのセットを想定してタンダプレート下部に受け木をつけた**912**。どちらも**914**同様、ダブルレッグタイプです。**912**は15、16のセッティングを容易にするためレバーによりチルトの角度を調整する方式。また、受け木の方向を90度変えればティンバレススタンドとして機能を発揮します。

**ETS-710**。軽量でタフ。9000同様タンダプレートにナイロンクッションを装着し、わずかなノイズ、ガタも追放しました。もちろんジョイント部は、ナイロンブッシュ方式です。

EST-914 ¥24,000  
EST-912 ¥13,000  
EST-910 ¥12,000  
EST-710 ¥10,000



## SNARE STAND

セッティングの好み、深胴への対応を考えてきわめて低い位置までのセットを可能にしたスネアスタンド。定評ある安定性にさらに磨きをかけ、激しいブレイをしっかりと支えます。

**SS-910**。ボールクランプを採用した最もグレードの高いモデルです。スネアアクションの向きを変えることなく、ワンタッチで理想の角度をもとめることができます。保持力、耐久性ともに抜群。また、新開発のストレートアームには硬質樹脂のアームカバーを装着して、従来避けられなかったわずかなバウンドまで防止。ハードな使用にもビクともせずすぐれた演奏性を確かに約束する設計です。

**SS-710・712**。軽量性と安定性をつきつめたプロフェッショナルモデル。スネアドラムをメロタム、ティンパレスと組みあわせてパーカッション的に使う場合も想定し、立奏用のSS-712も用意しました。SS-710の高さ調整は41cmから58cmまで。全モデル中最も低いポジションが得られ、深胴スネアも理想の高さにセット可能。両モデルともアームカバーは焼きつけ一体成型で耐久性が向上しました。

**SS-510**。確かな安定性、ナイロンブッシュ方式、充分な高さ・角度の調整幅など7000シリーズの思想を受け継ぐ若々しいモデル。

**SS-310**。トラディショナルなメカニズムをそのままにいかしました。使用しないときはコンパクトに折りたためる軽量モデルです。

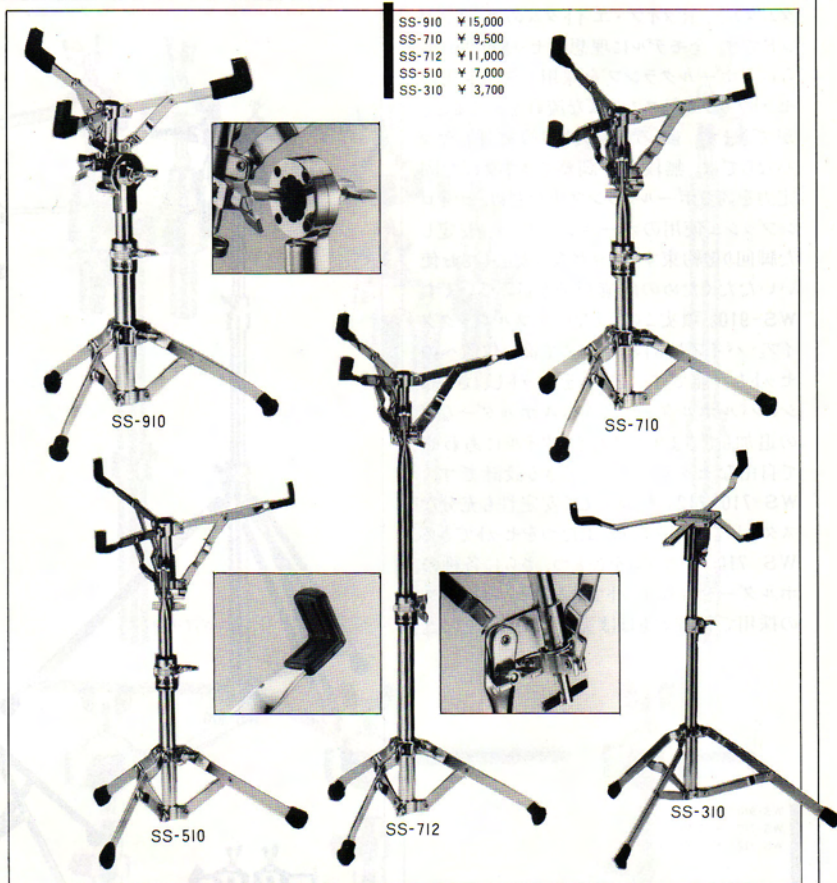

SS-910 ¥15,000  
 SS-710 ¥9,500  
 SS-712 ¥11,000  
 SS-510 ¥7,000  
 SS-310 ¥3,700

## HI-HAT STAND

ぐらつきのない確かな脚回り、スピーディなペダルワーク。調整幅の広いスプリングテンション。クラッチの微妙な調整によりラフな音からタイトな音まで自由自在にできます。

**HS-910**。横揺れに強く、しかもスペースをとらないよう計算しつくされた脚の開き角度と太いメインパイプ。ヘヴィでタフなライブ向きモデルです。フットボードはロッドを垂直に引き、しなやかに強靱なスプリングがスピーディなフットワークを約束。テンション調整はチューニングキイ不用の方式。微妙な調整も簡単にできます。薄さ4mmのフェルトとナイロン製クラッチがシャープな音を約束。

**HS-710**。ひと回り太くなったメインパイプと頑丈なフレーム。軽量化の思想を受け継ぎながら、安定性も大幅に向上しました。メロタムやタムタムの自由なセッティングを妨げないロッドの長さや、フットペダルと角度をそろえたフットボード。スタンドの回転を防ぐ2個のストッパー、調整幅の広いスプリングなど7000の枠をこえたプロモデルです。

**HS-510**。ハードウェアに求められる数々の機能を極力シンプルにまとめた設計。ナイロン製クラッチやナイロンブッシュ方式、メモリーサステナーなど納得のいく装備を満載。

**HS-310**。スムーズなペダルワークとすぐれた安定性。必要かつ充分な機能を的確におさえた初心者用モデルです。音への配慮も万全。

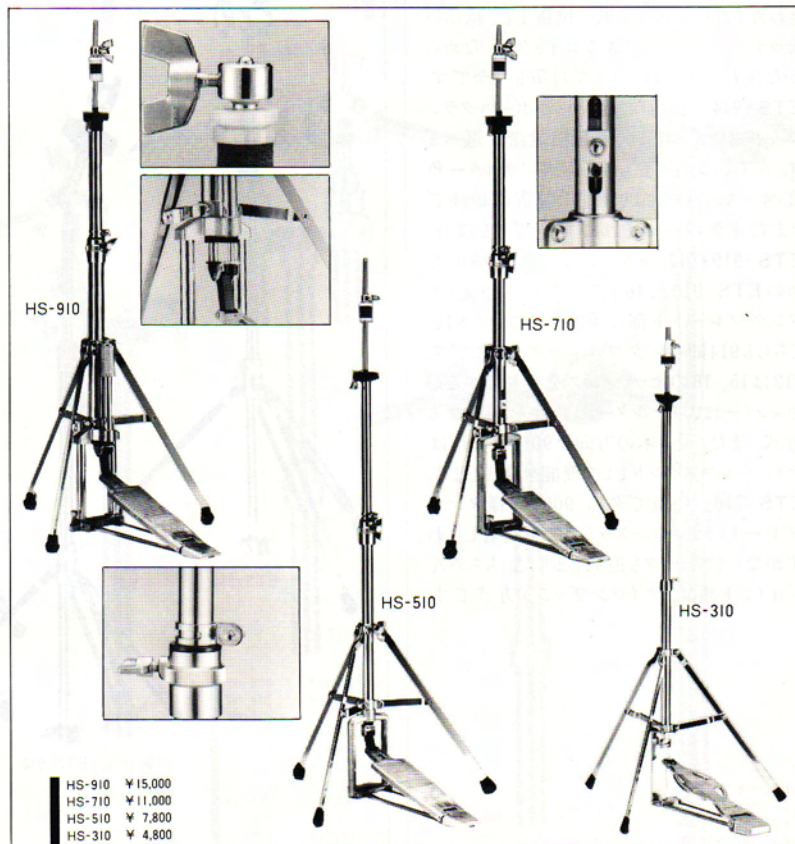

HS-910 ¥15,000  
 HS-710 ¥11,000  
 HS-510 ¥7,800  
 HS-310 ¥4,800



# GYMBAL STAND

ヤマハのシンバルスタンドは、セッティングの自由度を高める充実のラインアップ。とくに高さ調整の幅と安定性を重視しました。ブームはすべてメインパイプに収納が可能です。

**CS-910・912。**大口径のシンバルも余裕をもってセットできる最もヘヴィなモデルです。太いメインパイプを支えるダブルレグの脚回りは、ステイが上下する方式で比類のない安定性を誇ります。また、レグの開き角度の変更で、スペースをとらないセッティングを可能にしました。CS-912のロングブームはブレイを妨げないよう適切な長さに設定。

**CS-810・812。**すでに定評ある7000の機能性と9000の安定性を凝縮しました。ダブルレグの脚回りは、メインの脚が上下するタイプ。スタンドの数が増えてもらくにセットできます。使いよさを大切にするヤマハです。

**CS-710・712・714。**トップシンバルなどのセットに最適な2段パイプのショートブームタイプCS-714。機動性の高さでプロにも人気の712と710。8000、9000と共通のぶ厚いフェルトによる鮮やかなシンバルレガートが魅力です。プレイスタイルにあわせて3種から。

**CS-510。**垂直セットも可能な長めのチルター、カップを叩きやすいスモールナット、ナイロンブッシュ方式など上級機種なみの仕様です。

**CS-310。**機能性を重視した初心者モデル。必要かつ充分な仕様でプレイを支えます。

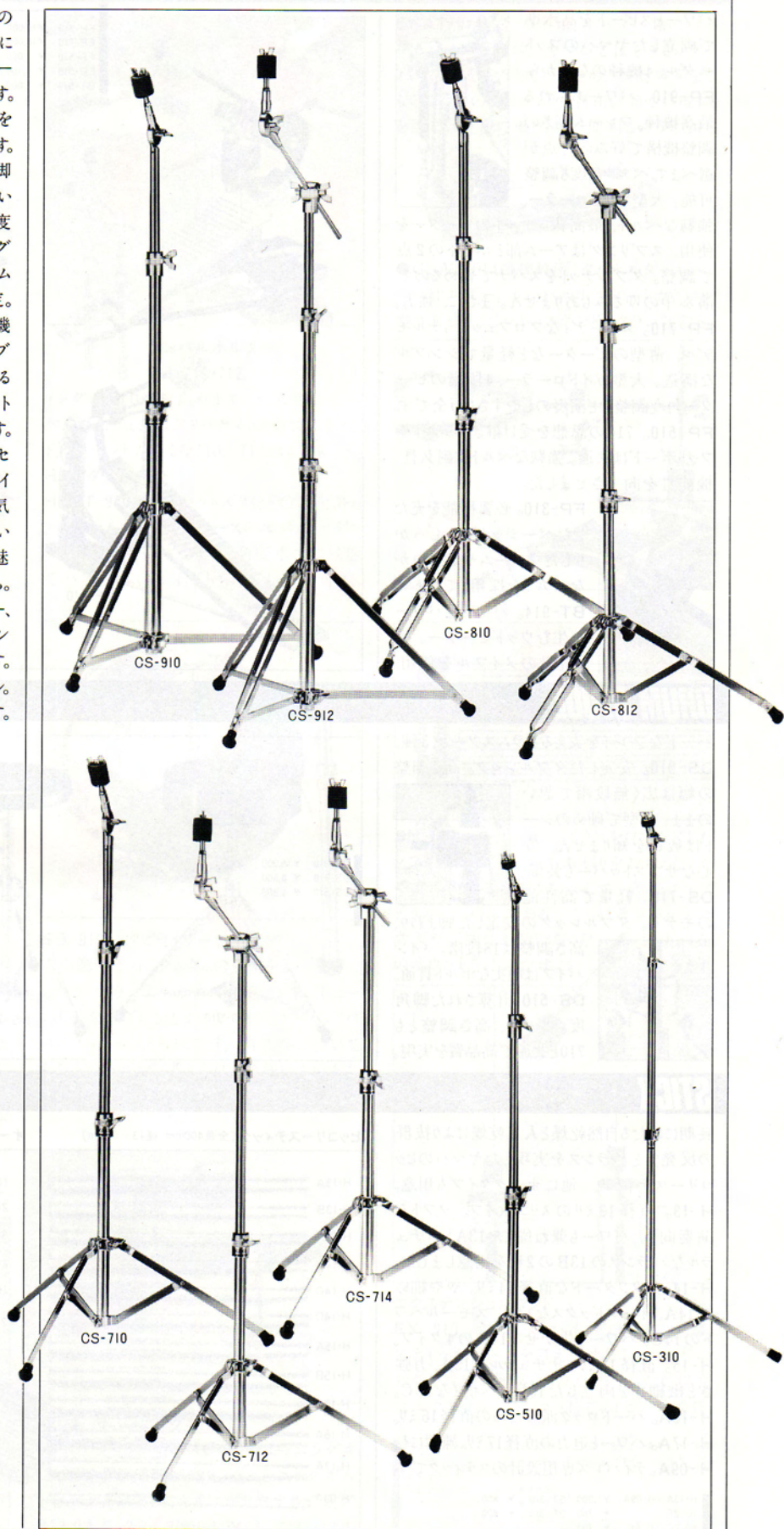

- CS-910 ¥12,000
- CS-912 ¥15,000
- CS-810 ¥10,000
- CS-812 ¥13,000
- CS-710 ¥9,500
- CS-712 ¥12,000
- CS-714 ¥9,500
- CS-510 ¥6,000
- CS-310 ¥4,300

# FOOT PEDAL

パワーとスピードを高水準で両立したヤマハのフットペダル。4機種の中から。

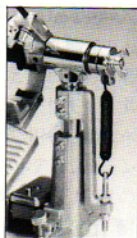

**FP-910。**パワーあふれる最高機種。フレーム高さの調整機構で好みの打点を選べます。ペダル角度も調整可能。大型ガイドローラー、

強靱なベルト、最高級フェルトのビーターを使用。スプリングはアーム部とボルトの2点で調整。ダブルナットをスパナで締めるので演奏中のゆるみありません。まさに、強力。

**FP-710。**スピーディなプロフェッショナルモデル。薄型のビーターなど軽量でシンプルな構造。大型ガイドローラー、4段階のビーター角度調整など演奏のしやすさも万全です。

**FP-510。**710の思想を受け継ぎフェルトやフットボードは共通。強靱なベルトは耐久性、機能性を向上させました。



**FP-310。**必要機能を果たしたベーシック機。しっかりしたフレームやしなやかなベルトを採用しています。

**BT-914。**パンチとパワーを生むウッドビーター。硬く軽量のメイプルを使用。

- FP-910 ¥ 15,000
- FP-710 ¥ 10,000
- FP-510 ¥ 7,000
- FP-310 ¥ 4,800
- BT-914 ¥ 2,000

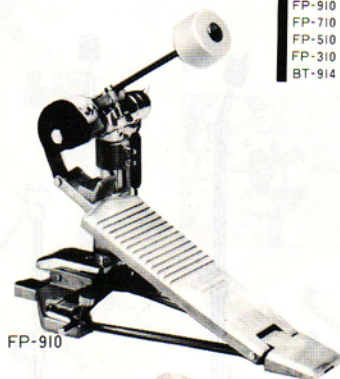

FP-910



FP-710



FP-510

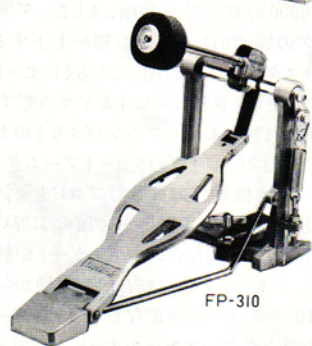

FP-310

# DRUM STOOL

ハードなプレイを支えるドラムスツール3種。

**DS-910。**安定したダブルレグ。高さ調整の幅は広く無段階で思いのまま。大型で硬めのシートは疲れを知りません。安心なサブストッパーも装備。



**DS-710。**軽量で高性能のモデル。ダブルレグの安定した脚まわり、

高さ調整は18段階。メインパイプは頑丈なボルト貫通。

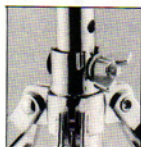

**DS-510。**計算された脚角度。シート、高さ調整とも710と共通で高品質を実現。



- DS-910 ¥ 15,000
- DS-710 ¥ 8,500
- DS-510 ¥ 5,800

DS-910

DS-710

DS-510

# STICK

長期にわたる自然乾燥と人工乾燥により抜群の反発力とバランスを実現したヤマハのヒッコリースティック。他にオークタイプも用意。

**H-13。**直径13ミリのスリムタイプ。ソフトな演奏向き。パワーも兼ね備えた13Aとナチュラルなバランスの13Bの2種を用意しました。

**H-14。**スタンダードな直径14ミリ。やや細めの14A、オーソドックスな14B、スモールヘッドの14C、パワーも生かせる14Dの4タイプ。

**H-15。**直径15ミリ。ナチュラルな15A、力強さと繊細さを両立した15B、ヘヴィな15C。

**H-16A。**ハードロック派のための直径16ミリ。

**H-17A。**パワーと迫力の直径17ミリ。練習にも。

**H-09A。**ティンパレス専用設計のスティックです。

ヒッコリースティック (全長400mm 径13~17mm)

オークスティック (全長380~400mm 径13~16mm)

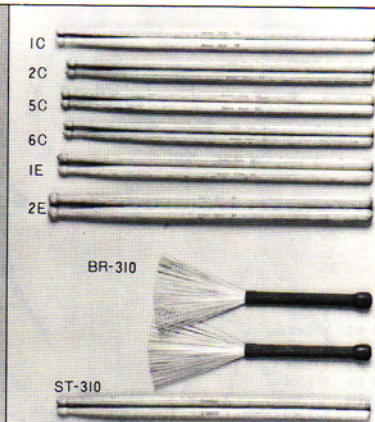

BR-310

ST-310

- H-13A~H-09A ¥ 1,800 ST-310 ¥ 800
- 1E, 2E ¥ 750 BR-310 ¥ 800
- 1C, 2C, 5C, 6C ¥ 700

## CSアタッチメント

演奏者の個性にあったシステムを完成するうえで欠かせないのがCSアタッチメント。使い方、組みあわせしだい可能性が広がります。

**CSAT-910**。まったく新しいシンバルセッティングを可能にし、新しい演奏表現をひきだします。たとえば、ワンストロークで2枚のシンバルをヒットできる2段式シンバルなど。



**CSAT-912**。シンバルスタンド、ホルダーのチルト部に接続することでシンバルの位置および角度を補正。最も効果的なシンバルのポジションが得られより演奏しやすくします。

- CSAT-910 ¥4,000
- CSAT-912 ¥3,000
- CSAT-914 ¥3,500
- CH-710 ¥5,500
- CH-712 ¥6,000
- HSAT-910 ¥4,500

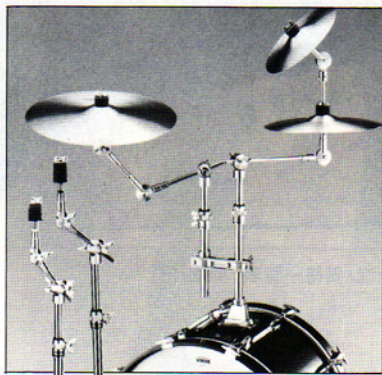

## シンバルホルダー

**CH-710・712**。シンバルセッティングの自由度を高めます。直接ホルダーベースに、またはアタッチメントを使いスタンドに。セットがらくな710。712はより遠くへ。

## HSアタッチメント

**HSAT-910**。ハイハットスタンドの脚を閉じバスドラムに固定。2ベースの場合のペダルワークをスムーズにします。角度水平の状態でもバスドラムの左右どちらにでもセット可能。



**MU-910・912**。オプションミュート。リムに取りつけて外からヘッドをおさえ、倍音をカットします。クッションがソフトなため微調整も自在。ミュート位置により音色の変化も得られます。タムタム、フロアタム用910とスネア用912。好みの音をつくるヤマハです。

**フープクランプゴム/FPベルトロングタイプ**  
FPセット用のフープクランプゴムは、バスドラムの接触箇所にはりガタ、傷つきを防止。FPベルトは、FP-910のフレームを極端に高くした場合のフットボード角度調整用です。

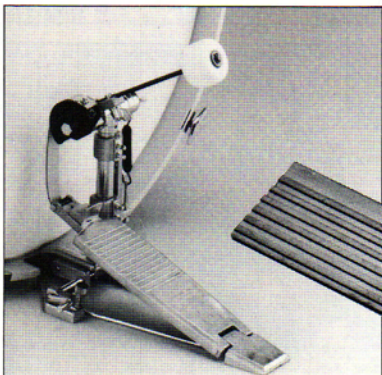

**SB-910**。スタビライザー。バスドラムの内側にセット。タムタムの重量を支え万が一のシェルの歪みを防ぎます。ミュート用毛布のズレも防止。ヤマハのすべてのバスドラムにセット可能です。耐久性についてもあらゆる面から考えられゆき届いています。

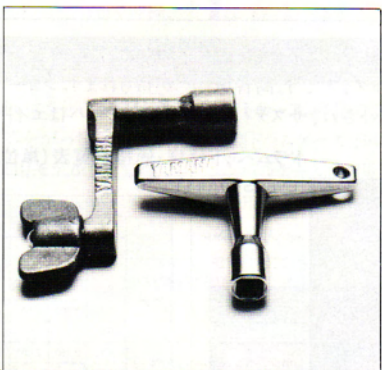

## チューニングキ

クランク型のスピードチューニングキはす早い回転が自慢。チューニングボルトをデザイン化したキは握りやすさで定評があります。2タイプからお選びいただけます。

**CSAT-914**。スタンド類、ホルダー類のパイプとパイプを接続。ヤマハではできるかぎりパイプ径をそろえているため、機能の異なるものどうしのジョイントも自在。欲しい機能を欲しい位置にセットでき便利このうえなし。

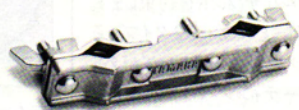

●CSAT-914の接続例：タムホルダーとシンバルホルダー。シンバルホルダーとカウベルホルダー。シンバルスタンドとクランプなど。

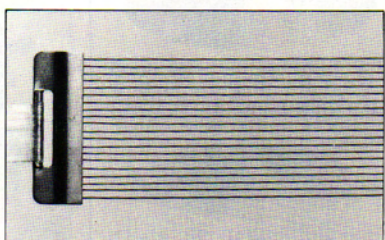
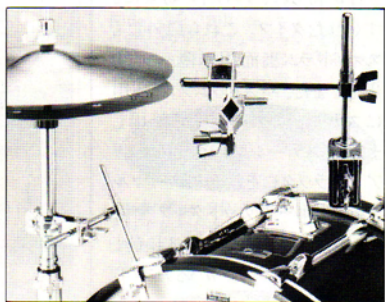

**SN-914**。スチールにプラスをワウンドしたソフトスナッピー。立ちあがりをおさえ、やや丸みのある音ももち味です。各種スネアドラムとの組みあわせ、さらにテンションの微調整で個性ある音づくりを約束。自在のサウンドを生み出すことができます。

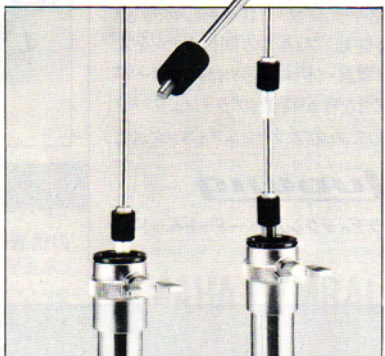

## エクステンションロッド

**EX-910**。ヤマハのハイハットスタンドは、スティックワークを考え、ほどよいロッドの長さを設定。通常より高くセットしたい場合はエクステンションロッドで10センチ延長。

- MU-912 ¥2,000
- MU-910 ¥1,500
- SN-914 ¥1,200
- SB-910 ¥3,000
- フープクランプゴム ¥100
- FPベルトロングタイプ ¥400
- EX-910 ¥500
- スピードチューニングキ ¥600
- チューニングキ ¥150

## ヤマハドラムヘッド

アルミ棒でフィルムをはさみこんだヤマハオリジナルのヘッドです。真円度がきわめて高く、変型しにくい。ため音の抜けのよさは抜群、芯のあるパワフルなサウンドを約束します。レギュラーとヘヴィの2タイプ。それぞれクリアとコーティングがあります。コーティングヘッドは新しいコーティング技術により、いちだんとコシのある音を実現しました。またクリアヘッドは、より鋭いアタック音が得られ、サスティン効果にもすぐれたタイプ。これら以外にもスネアドラム裏面用極薄ヘッドも用意。また、バスドラムフロント用にステージングヘッドが登場しました。ステージングヘッドはクリアとブラックにそれぞれノーマルタイプとホールカットタイプを用意。ライブパフォーマンスにひときわ映えるデザインが魅力です。

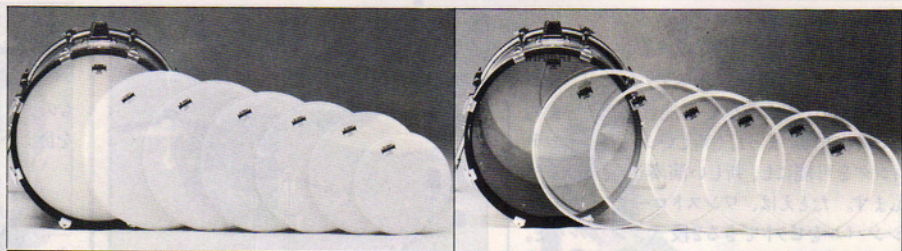

ドラムヘッド仕様・価格一覧表(単位・円)

仕様	サイズ	サイズ													
		8(20)	10(25)	12(30)	13(33)	14(36)	15(38)	16(41)	18(46)	BD18(46)	BD20(51)	BD22(56)	BD24(61)	BD26(66)	
DH ドラムヘッド	188C レギュラー コーティング	DH8-188C ¥1,300	DH10-188C ¥1,400	DH12-188C ¥1,500	DH13-188C ¥1,700	DH14-188C ¥1,800	DH15-188C ¥1,900	DH16-188C ¥2,200	DH18-188C ¥2,500						
	188T レギュラー クリア	DH8-188T ¥1,100	DH10-188T ¥1,200	DH12-188T ¥1,300	DH13-188T ¥1,400	DH14-188T ¥1,500	DH15-188T ¥1,700	DH16-188T ¥1,800	DH18-188T ¥2,300						
	250C ヘビー コーティング	DH8-250C ¥1,600	DH10-250C ¥1,700	DH12-250C ¥1,800	DH13-250C ¥1,900	DH14-250C ¥2,000	DH15-250C ¥2,200	DH16-250C ¥2,300	DH18-250C ¥2,800						
	250T ヘビー クリア	DH8-250T ¥1,300	DH10-250T ¥1,400	DH12-250T ¥1,500	DH13-250T ¥1,700	DH14-250T ¥1,800	DH15-250T ¥1,900	DH16-250T ¥2,000	DH18-250T ¥2,500						
	075 スネアサイド					DH14S-075 ¥1,200									

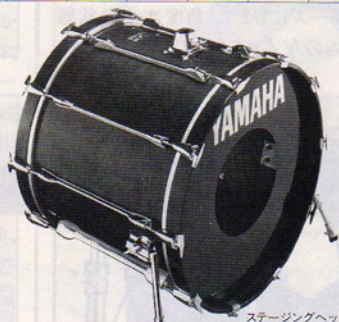

ステージングヘッド250BLH

ステージングヘッド仕様・価格一覧表(単位・円)

仕様	サイズ	サイズ				
		BD18(46)	BD20(51)	BD22(56)	BD24(61)	BD26(66)
SH ステージング ヘッド	188T クリアー	SH18-188T ¥2,500	SH20-188T ¥2,900	SH22-188T ¥3,100	SH24-188T ¥3,800	SH26-188T ¥4,100
	188TH クリアー ホールカット		SH20-188TH ¥2,900	SH22-188TH ¥3,100	SH24-188TH ¥3,800	SH26-188TH ¥4,100
	250BL ブラック	SH18-250BL ¥3,900	SH20-250BL ¥4,100	SH22-250BL ¥4,400	SH24-250BL ¥5,500	SH26-250BL ¥6,000
	250BLH ブラック ホールカット		SH20-250BLH ¥4,100	SH22-250BLH ¥4,400	SH24-250BLH ¥5,500	SH26-250BLH ¥6,000

584-10月11日より

## EVANS

エヴァンスダブルコーティングヘッド  
2枚のフィルムを貼りあわせたエヴァンス社ヘッド。余分な倍音を確実にカットし、ヘヴィでキレのサウンドが得られます。カラーはクローム、ブルー、ブラックゴールド、クリアの4種類。フィルムの間にオイルを入れたハイドロロックはスーパーヘヴィな音が特徴。ブラッシュワークのためのブラッシュフィニッシュも。

## LUDWIG

### ラディックシルバードットヘッド

ヘッド中心部にアルミ箔を貼ったシルバードットタイプです。高音域の倍音がカットされ、サスティンも

短め。アタック音が強いサウンドが得られます。ショーアップ効果も万全。ヤマハはエイトタム用ヘッド

として採用しました。輝くシルバードットが冴えた音を象徴しています。

ドラムヘッド仕様・価格一覧表(単位・円)

EVANS DRUM HEAD		14( ) = SD用ブラッシュフィニッシュ													
品名	サイズ	6(15)	8(20)	10(25)	12(30)	13(33)	14(36)	15(38)	16(41)	18(46)	20(51)	22(56)	24(61)	26(66)	
GLシリーズ(クリア)	TT	1,900	2,100	2,300	2,400	2,600	2,700	2,900	3,200	4,400					
	BD						(3,300)			5,400	5,700	6,500	7,100	8,000	
HGシリーズ(ハイドロロッククリア)	TT	2,300	2,500	2,700	2,800	3,000	3,100	3,400	3,700	5,000					
	BD						(3,700)			6,200	6,500	7,400	8,100	9,000	
BXシリーズ(ブルー)	TT	2,200	2,400	2,600	2,800	2,900	3,100	3,300	3,700	4,500					
	BD						(3,700)			5,600	6,300	7,200	8,000	9,600	
HBシリーズ(ハイドロロックブルー)	TT	2,700	2,900	3,100	3,300	3,400	3,600	3,800	4,100	5,400					
	BD						(4,200)			6,700	7,400	8,500	9,300	11,000	
CFシリーズ(クローム)	TT	2,900	3,100	3,300	3,400	3,700	3,800	4,100	4,400	5,700					
	BD						(4,400)			7,000	8,000	9,000	10,000	12,000	
BGシリーズ(ブラックゴールド)	TT	3,000	3,200	3,500	3,600	3,900	4,000	4,300	4,500	6,000					
	BD						(4,500)			7,500	8,500	9,500	10,500	12,500	
LUDWIG DRUM HEAD															
シルバードット(クリア)	RO-6106	RO-6108	RO-6110	RO-6112	RO-6113	RO-6114	RO-6115	RO-6116	RO-6118	RO-6120	RO-6122	RO-6124	RO-6126		
	2,500	2,600	2,700	3,000	3,200	3,300	3,500	3,700	4,100	6,800	7,200	8,300	8,800		

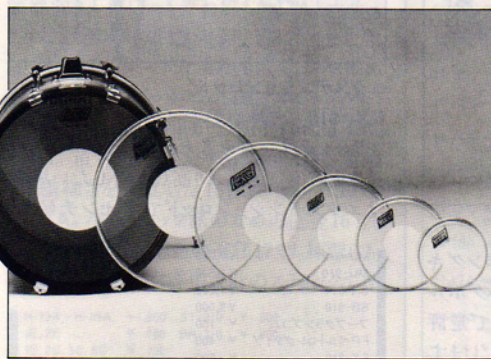

# PERCUSSION

## LP LATIN PERCUSSION

ラテンミュージック界最大の打楽器メーカーLP社。伝統的な楽器に新たな設計、モデルをプラス。あらゆる音楽のジャンルで活躍しています。コンガ。湿気に影響されず、音抜けのよいファイバー製モデル。サイズは11、11½、12½の3種類。6種類のカラーのなかからお選びください。ティンバレス。数あるLP社製品のなかでもとくに人気の高いモデル。牛皮ヘッドによる明るく乾いた音色と大きめのサイズによる充分な音量、長めのサスティンが魅力です。

- LP-257A: ティンバレス・プラスチックヘッド
- LP-257B: ティンバレス・牛皮ヘッド
- LP-257D: ティンバレス牛皮ヘッド角度調整型
- LP-272B: ティンバリスト

カウベル。音量、音質、演奏性ともに抜群。ブラックはしっとりとした音、シルバーはめりめりの効いた響きを約束します。さすがはLP社。



LP-281: マラカス



LP-20A: ボンゴ・ウッドシェル・スタンダード  
LP-20F: ボンゴ・合製シェル  
LP-332: ボンゴ・スタンド  
LP-202: スタンド用ブラケット



LP-234A: カバサ・スタンダード  
LP-234B: カバサ・ラージ  
LP-234C: カバサ・デラックス

## DRUM CASE

ファイバーケース。ファイバーのなかでも最も硬く耐久性にすぐれた素材を使用。防水加工も施しました。



BD-24D	¥37,000	FT-18	¥26,000	TT-14D	¥20,500	TT-13+12	¥22,500	SD-8R	¥16,000	SD-80S	¥7,500
BD-22D	¥32,500	FT-16	¥22,000	TT-13D	¥15,500	TT-12+10	¥19,000	SD-7R	¥15,000	SD-70S	¥6,800
BD-26	¥37,000	FT-15	¥21,500	TT-12D	¥15,000	TT-10+8	¥17,000	SD-55R	¥13,500	SD-55S	¥5,800
BD-24	¥32,500	FT-14	¥20,500	TT-10D	¥13,500	ET-10+8	¥15,500	SD-65S	¥18,000	CY-22S	¥9,500
BD-22	¥29,000	TT-16D	¥22,000	TT-15	¥18,000	ET-8+6	¥13,500	CYM-22	¥23,000	ST-40S	¥4,500
BD-20	¥27,000	TT-15D	¥21,500	TT-14	¥16,500			ST-90	¥48,500		
BD-18	¥26,000	TT-14+13	¥27,000								

運びやすさ、使いやすさを心がけた設計。大切な楽器をがっちりガードします。深胴専用モデルも新登場。

ソフトケース。軽量で便利なビニール製ドラムケース。使いやすさを追求。シンバルケースは重量に耐えるよう底の内面が皮貼り。肩にかけ、片手で支えられるようグリップつきです。全モデルにショルダーストラップつき。

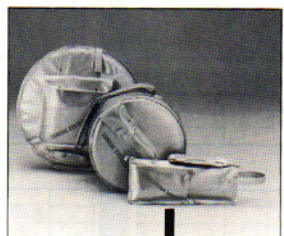

## Spiral Cymbals

スパイラルシンバル。ライドはあくまで重く、パワフルに。クラッシュはレスポンスのよさを、ハイハットはタイトな響きを。シンバルの本質を厳しく追求した、鳴りの7モデル。



Ride SP-720R  
ロック、ソウルからフュージョンまで幅広いジャンルをカバーするライドシンバル。サスティンの効いた力強い響きが身上。サイズは20。



Crash Ride SP-716CR SP-718CR  
タイトで鮮烈なクラッシュ音、倍音をカットした明快な響きの16。繊細にもパワフルにも鳴きこなせる18。クラッシュライド2機種。



Crash SP-716C SP-718C  
鋭い音の立ち上がり、短いサスティンの16。長めのサスティンと、圧倒的な衝撃音が魅力の18。レスポンスのよさを誇るクラッシュ。



HiHats SP-714T  
いまやシンバルワークの中心ともいえるハイハット。スパイラルはトップにメディアムシンを使用。シャープな音で正確なリズムを約束。



HiHats SP-714B  
ハイハットのボトムにはメディアムを使用。トップのサスティンをカットし、ソリッドな音を。それぞれ2枚のクラッシュシンバルとしても。

### スパイラルシンバル価格一覧表

タイプ	品番	サイズ	重さ	価格
ライド	SP-720R	20	H	¥21,000
クラッシュライド	SP-718CR	18	M.H	¥18,000
クラッシュ	SP-718C	18	M.T	¥16,500
クラッシュライド	SP-716CR	16	M.H	¥15,500
クラッシュ	SP-716C	16	M.T	¥14,500
ハイハット(7?)	SP-714T	14	M.T	¥9,500
ハイハット(8?)	SP-714B	14	M	¥10,500

## YAMAHA CYMBAL

ヤマハシンバル。コストパフォーマンスの高さが魅力の4タイプから。



### ヤマハシンバル価格一覧表

品名	品番	価格
ヤマハシンバル	YC-18	¥4,000
	YC-16	¥3,000
	YC-14S	¥2,000
	YC-12S	¥1,500



1623年以來  
シンバルの  
歴史を刻み  
続けるジルジャン。不動のトップブ  
ランドです。今日、コンピュータ技  
術を駆使しながらプロダクツライン

は伝統の完全手工方式。アコース  
ティックで高品質な製品を生みだ  
しています。1865年、ケロップ・ジル  
ジャンにより創設されたK.ジルジャン  
も同じファクトリー。また、よりお  
求めやすいアミールも登場しました。

**A.ジルジャン・シンバル**  
素材でその大半が決定するシンバ  
ルのクオリティ。A.ジルジャンはエク  
ストラハードブロンズと呼ばれる特  
殊合金を使用。組成は門外不出の  
秘法とされていますが、通常の約2

倍のスズを含有しています。定評ある  
耐久性、音色を守り続け、モデルや  
サイズの充実もA.ジルジャンならで  
は。トップドラマーたちとの交流を  
通し、120種以上のバリエーション  
を取りそろえています。至宝の響き。

**A-Zildjian**

● Ride Cymbal

鮮明なスティック音を大切にしたラ  
イド・シンバル。メディアムライドか  
らアースライドまで9モデル、39種  
類の幅広い品ぞろえが自慢です。



Medium Ride

中音域が強いライドシンバル。アーシーな  
ジャズからロック、ポップスまで広くカバ  
ー。16、17、18、19、20、21、22の計8種類を  
用意。

Light Ride

ピッチの低いライドシンバル。ソフトで繊細な  
響きが魅力です。サイズは16、17、18、19、20、  
21、22の計7種類のほかからお選びください。

Crash Ride

クラッシュ演奏のための軽快さとライドシンバル  
演奏のための重みのある音を1枚で両立。サイ  
ズは16、17、18、19、20、21、22の合計7種類。

Ping Ride

広がりをおさえたいおさえたピング音特徴。ス  
ティック音が残り、ベルワークには最適です。  
18、19、20、22、24計5バリエーションのサイ  
ズ。

Deep Ride

ライドシンバルのなかで最も深い低音。サ  
スティンの効いたピング音と透明なスティック感  
が特徴。サイズは20と22がポピュラー。

Mini Cup Ride

倍音をおさえたいタイトな音はスモールコンボ  
のライブやレコーディングに最適です。サイ  
ズは3種類。18、20、22からお選びください。

Flat Top Ride

カップのないフラットな形状。倍音をカット  
した切れ味の鋭いピンサウンド。鮮明なシン  
バルゲートを実現。サイズは18、22、20。

Rock Ride Ride

幅広いサウンドレンジを誇るパワフルなモデル  
です。ロック志向のピング音とハードな響  
きて人気。サイズは大きめの20と21を用意。

Earth Ride

ライドシンバルのなかで最もヘヴィなウェイト  
のモデル。力強くクリアなベルサウンドを  
約束。サイズは20および22、20がポピュラー。

● HiHat Cymbal

タイトでハグレよい音に定評がある  
ハイハットシンバル。ベストセラーの  
ニュービートハイハットからクイック  
ビートハイハットまで4モデル13種。



New Beat HiHats

メディアムのトップとヘヴィウェイトのボトム。  
す早いレスポンスと強い響き。ソリッドで確かな  
ピン先音。サイズは13、14、15、16の4種。

Light HiHats

メディアムシンのトップにメディアムのボトム。  
繊細で落ち着いたサウンドが魅力です。サイ  
ズは13、14、15、16の4種類から選べます。

Quick Beat HiHats (Flat Hats)

メディアムヘヴィのトップとヘヴィウェイトのボ  
トムの組み合わせ。抜けをよくする4つのホー  
ル。速いビートに最適の13、14、15の3種。

Rock HiHats

トップ、ボトムともにヘヴィ。力強く鋭いビー  
トと明確なリズム。パワーを求めるハードロッ  
クドラマーに。サイズは14と15があります。

● Crash Cymbal

リズムの流れにアクセントを与える  
クラッシュシンバル。サスティンの  
短いスプラッシュから強烈なロック  
クラッシュまで5モデル、27機種。



Thin Crash

スピーディなレスポンスと明るい高域。ハイ  
ピッチです早いキレはメインのクラッシュに最  
適。サイズは13、14、15、16、17、18、19、20が

Splash

クラッシュシンバルのなかでは最小。す早く  
短いクラッシュ音はあらゆるスタイルの音楽  
のアクセントに。8、10、12の3サイズから。

Medium Thin Crash

ややヘヴィで高域が強く、長めのサスティン  
を發揮。その効果により、2枚めのクラッシュと  
して多用。サイズは16、17、18、19、20、21、22。

Medium Crash

ピッチが高く、強力なクラッシュ音をもつユ  
ニークなモデル。パワーを求めるなら不可欠。  
サイズは16、17、18、19、20の5バリエーション。

Rock Crash

ハードロックドラマーのために生まれた最も  
ヘヴィなクラッシュシンバル。圧倒的なパワ  
ーが人気です。16、17、18、19の4サイズを用意。

● Effect Cymbal

特殊な音色でサウンドに広がりを  
もたせるエフェクトシンバル。一般  
的なスウィッシュからヘヴィスウィ  
ッシュまで5モデル、17種類を用意。



Swish

特殊なテイパーとそり上がったエッジが特徴。  
中国的な一風変わった音色。リベットのつきと  
リベットなしの2タイプ。サイズは18、20、22。

Pang

低いピッチ。深く広がりのあるメロウサウンド  
を生みだします。ライド演奏にもクラッシュ  
ワークにも効果的。18、20、22の3サイズから。

Sizzle

6〜8個のリベットをエッジ部にマウント。サ  
スティンの効いたような音。サイズは16、  
17、18、19、20、21、22です。18と20が一般的。

Heavy Swish

(Swish Knocker)  
大きめのベルと20個のリベット。いわば迫力  
あるライド演奏のためのスウィッシュシンバル。  
サイズは、あえて22のみにしぼりこみました。

**K-Zildjian**

K.ジルジャン・シンバル

エクストラハードブロンズを用いて  
槌1本で仕上げまでを行なう完全  
手工方式。まさに、至高の1枚です。



Jazz Ride

ドライでダイアブな音色が特徴。スティック  
音が響きます。サイズは18、20、22の3種から。

Ride

よくコントロールされた深みのある倍音。力  
強いサウンドです。18、20、22の3サイズを。

Crash Ride

ダークでワイルドなクラッシュ音と明快なス  
ティック音。サイズは18、20、22の3種類です。

K. HiHats

トップ、ボトムともにメディアムヘヴィ。コンピ  
ネーションは絶妙です。14と15を用意。

Dark Crash

す早い減衰音とコントロールされたクラッシュ  
反響。サイズは16、18、20の3バリエーション。

**AMIR**

アミール・シンバル

新登場のジルジャン・ベーシックモ  
デル。独自の特殊合金を使用した非  
鍛造シンバルです。4モデルを用意。



アミールには軽快な20のライドシンバル、深み  
のある18と、パンチの効いた16のクラッシュ、  
はぎのよい14のハイハットがそろっています。

ジルジャンシンバル価格一覧表(単価・円)

A. ZILDJIAN

Model	Weight	Size and Price (すべてシンバル1枚についての標準小売価格です)													
		8(20)	10(25)	12(30)	13(33)	14(35)	15(38)	16(41)	17(43)	18(46)	19(48)	20(51)	21(53)	22(56)	24(61)
Ride Cymbal															
Light Ride	Medium Thin							28,500	32,000	33,500	40,000	42,000	51,000	55,000	
Crash Ride	Medium Thin							28,500	32,000	33,500	40,000	42,000	51,000	55,000	
Medium Ride	Medium							28,500	32,000	33,500	40,000	42,000	51,000	55,000	62,000
Ping Ride	Medium Heavy									33,500	40,000	42,000	55,000	62,000	
Deep Ride	Medium Heavy										42,000	55,000			
Mini Cup Ride	Medium Heavy									33,500	42,000	55,000			
Flat Top Ride	Medium Heavy									33,500	42,000	55,000			
Rock Ride	Heavy										42,000	51,000			
Earth Ride	Extra Heavy										42,000		55,000		
HiHat Cymbal															
Light HiHats	Top: Medium Thin Bottom: Medium			22,000	24,000	27,000	28,500								
New Beat HiHats	Top: Medium Bottom: Heavy			22,000	24,000	27,000	28,500								
Quick Beat HiHats	Top: Medium Heavy Bottom: Heavy			22,000	24,000	27,000									
Rock HiHats	Top: Heavy Bottom: Heavy				24,000	27,000									
Crash Cymbal															
Splash	Paper Thin	14,500	17,000	19,500											
Thin Crash	Thin			22,000	24,000	27,000	28,500	32,000	33,500	40,000	42,000				
Medium Thin Crash	Medium Thin						28,500	32,000	33,500	40,000	42,000	51,000	55,000		
Medium Crash	Medium						28,500	32,000	33,500	40,000	42,000				
Rock Crash	Heavy						28,500	32,000	33,500	40,000					
Special Effect Cymbal															
Swish	Medium Thin										49,000	54,000	65,500		
Pang	Medium Thin										49,000	54,000	65,500		
Sizzle	Medium Thin						28,500	32,000	33,500	40,000	42,000	51,000	55,000		
Heavy Swish	Heavy												65,500		

K. ZILDJIAN

Jazz Ride	Medium Thin										52,000	59,000	72,000		
Crash Ride	Medium										52,000	59,000	72,000		
Ride	Medium Heavy										52,000	59,000	72,000		
K. HiHats	Top: Medium Bottom: Medium Heavy				32,000	34,000									
Dark Crash	Medium Thin						42,000				52,000	59,000			

AMIR

Ride	Medium												28,500		
Crash	Thin														
HiHats	Top: Medium Bottom: Medium Heavy				16,000			20,500			25,000				

# PRICE LIST

## INSTRUMENTS

品名	9000RD			9000G			7000G			6000G			5000G			3000G							
	品番	サイズ	ポル数	価格	品番	サイズ	ポル数	価格	品番	サイズ	ポル数	価格	品番	サイズ	ポル数	価格	品番	サイズ	ポル数	価格			
バスターラム	BD-924RD	8×24(86×6)	08K(X2)	¥104,000	BD-926G	4×26(36×6)	08K(X2)	¥81,000	BD-724G	4×24(36×6)	08K(X2)	¥55,000	BD-624D	8×24(46×6)	8K(X2)	¥46,000	BD-524D	4×24(36×6)	8K(X2)	¥35,000			
	BD-922RD	8×22(86×6)	08K(X2)	¥99,000	BD-924G	4×24(36×6)	08K(X2)	¥90,000	BD-722G	4×22(36×6)	08K(X2)	¥68,000	BD-622D	8×22(46×6)	8K(X2)	¥41,000	BD-522D	4×22(36×6)	8K(X2)	¥25,000			
	BD-920RD	8×20(86×6)	08K(X2)	¥81,000	BD-922G	4×22(36×6)	08K(X2)	¥85,000	BD-720G	4×20(36×6)	08K(X2)	¥64,000	BD-620D	8×20(46×6)	8K(X2)	¥44,000	BD-500G	4×20(36×6)	8K(X2)	¥22,000			
	BD-918RD	8×18(86×6)	8K(X2)	¥77,000	BD-918G	4×18(36×6)	8K(X2)	¥62,000															
フロッグ	FT-918RD	6×18(41×6)	8K(X2)	¥58,000	FT-918G	6×18(41×6)	8K(X2)	¥58,000	FT-718G	6×18(41×6)	8K(X2)	¥39,000	FT-618D	6×18(41×6)	8K(X2)	¥29,000	FT-518D	6×18(41×6)	8K(X2)	¥22,000			
	FT-916RD	6×16(41×4)	8K(X2)	¥51,000	FT-916G	6×16(41×4)	8K(X2)	¥43,000	FT-716G	6×16(41×4)	8K(X2)	¥35,000	FT-616D	6×16(41×4)	8K(X2)	¥27,000	FT-516G	6×16(41×4)	8K(X2)	¥20,000			
	FT-914RD	6×14(38×6)	8K(X2)	¥47,000	FT-914G	6×14(38×6)	8K(X2)	¥40,000	FT-714G	6×14(38×6)	8K(X2)	¥33,000	FT-614D	6×14(38×6)	8K(X2)	¥26,000	FT-514G	6×14(38×6)	8K(X2)	¥17,000			
シールド	YD-922RD	8×22(86×12)	8K(X2)	¥232,000	YD-920G	8×20(36×8)	8K(X2)	¥200,000	YD-720G	8×20(36×8)	8K(X2)	¥164,000	YD-620D	8×20(36×8)	8K(X2)	¥127,000	YD-520G	8×20(36×8)	8K(X2)	¥106,000			
	YD-920RD	8×20(86×12)	8K(X2)	¥208,000	YD-922G	8×22(36×8)	8K(X2)	¥192,000	YD-722G	8×22(36×8)	8K(X2)	¥171,000	YD-622D	8×22(36×8)	8K(X2)	¥134,000	YD-522G	8×22(36×8)	8K(X2)	¥117,000			
	YD-918RD	8×18(86×12)	8K(X2)	¥251,000	YD-920G	8×20(36×8)	8K(X2)	¥235,000	YD-720G	8×20(36×8)	8K(X2)	¥200,000	YD-620D	8×20(36×8)	8K(X2)	¥164,000	YD-520G	8×20(36×8)	8K(X2)	¥147,000			
スプレッド	SD-980RD	8×14(26×6)	08K(X2)	¥52,000	SD-970G	7×14(18×8)	08K(X2)	¥47,000	SD-765G	6×14(17×8)	8K(X2)	¥27,000	SD-680D	8×14(26×8)	8K(X2)	¥27,000	SD-680G	8×14(26×8)	8K(X2)	¥27,000			
エフェクタ	ET-916RD	4×16(36×4)	8K(X1)	¥31,000	ET-916D	6×16(41×4)	8K(X1)	¥27,000	ET-916RT	4×16(36×4)	8K(X1)	¥23,000	TM-915B	6×15(41×8)	8K(X1)	¥48,000	CW-90L	90L	¥9,000				
	ET-915RD	4×15(36×3)	8K(X1)	¥29,000	ET-915D	4×15(36×3)	8K(X1)	¥25,000	ET-914RT	4×14(36×3)	8K(X1)	¥21,000	TM-914B	6×14(41×8)	8K(X1)	¥46,000	CW-90M	90M	¥10,000				
	ET-914RD	4×14(36×3)	8K(X1)	¥27,000	ET-914D	4×14(36×3)	8K(X1)	¥23,000	ET-914GT	4×14(36×3)	8K(X1)	¥19,000	TM-914A	6×14(41×8)	8K(X1)	¥45,000	CW-90S	90S	¥5,000				
	ET-913RD	4×13(36×3)	8K(X1)	¥25,000	ET-913D	4×13(36×3)	8K(X1)	¥20,000	ET-914GT	4×14(36×3)	8K(X1)	¥17,000	TM-913A	6×13(41×8)	8K(X1)	¥42,000							
	ET-912RD	4×12(36×3)	8K(X1)	¥23,000	ET-912D	4×12(36×3)	8K(X1)	¥18,000															
	ET-910RD	4×10(36×3)	8K(X1)	¥20,000	ET-910D	4×10(36×3)	8K(X1)	¥16,000															
	ET-908RD	4×8(42×2)	8K(X1)	¥19,000	ET-908D	6×8(17×2)	8K(X1)	¥14,000															
	ET-906RD	4×6(41×5)	8K(X1)	¥18,000	ET-906D	6×6(17×5)	8K(X1)	¥12,000															

価格表の注記事項: 価格は税別です。送料は別途見積り。在庫切れの場合はお問い合わせください。

PRICE LIST

EQUIPMENTS

品名	品番	高さ調節	価格	品名	品番	高さ調節	価格
ハイハットスタンド	HS-910	68-91	¥15,000	クラブ	OL-914	42-61	¥15,000
	HS-710	68-91	¥11,000		OL-912	51-80	¥11,000
	HS-510	75-95	¥7,800		OL-910	41-58	¥9,500
	HS-310	59-85	¥4,800		OH-712	40-58	¥7,000
シンバルスタンド	CS-912	85-205	¥15,000	ホルダー	OH-710	41-61	¥3,700
	CS-910	74-167	¥12,000	カフベル	CWH-914	47-70	¥15,000
	CS-812	81-194	¥13,000	ホルダー	CWH-912	42-65	¥8,500
	CS-810	72-161	¥10,000		CWH-910	45-65	¥5,800
エトラムスタンド	CS-714	76-137	¥9,500	ハードウェアセット			
	CS-712	81-194	¥12,000	品名	品番	価格	価格
	CS-710	72-161	¥9,500	フットペダル	FP-910	¥15,000	¥15,000
	CS-510	67-155	¥6,000	HW-910W	FP-910 HS-910 SS-910 CS-910-912 TH-91W	¥10,000	¥87,000
	CS-310	61-143	¥4,300	HW-810W	FP-710 HS-910 SS-910 CS-910-812 TH-91W	¥7,000	¥78,000
	ETS-914	63-138	¥24,000	HW-710W	FP-710 HS-710 SS-710 CS-710-712 TH-71W	¥4,800	¥85,000
	ETS-912	69-141	¥13,000	HW-510D	FP-510 HS-510 SS-510 CS-510 DS-510 TH-52W	¥15,000	¥39,600
	ETS-910	69-141	¥12,000	HW-510W	FP-310 HS-510 SS-510 CS-310 DS-510 TH-51W	¥4,500	¥39,200
	ETS-710	83-172	¥10,000	HW-310W	FP-310 HS-310 SS-310 CS-310 DS-510 TH-51W	¥9,000	¥29,000
	WS-910	52-129	¥21,000	EH-91W	FP-310 HS-310 SS-310 CS-310 DS-510 TH-51S	¥5,600	¥27,900
WS-712	60-111	¥12,000			¥6,000		
WS-710	60-111	¥16,000			¥13,000		

GEARS

ドラムケース(フイバー)				ドラムケース(ソフト)			
品名	品番	価格	品名	品番	価格	品名	品番
CSアタッチメント	CSAT-914	¥3,500	タムタム用	TT-16D	¥22,000	バスドラム用	BD-24D
	CSAT-912	¥3,000		TT-15D	¥21,500		BD-22D
	CSAT-910	¥4,000		TT-14D	¥20,500		BD-26
HSアタッチメント	HSAT-910	¥4,500		TT-13D	¥16,500		BD-24
エクステンションロッド	EX-910	¥500		TT-12D	¥15,000		BD-22
スタビライザー	SB-910	¥3,000		TT-10D	¥13,500		BD-20
オプションキュー	MU-912	¥2,000		TT-15	¥18,000		BD-18
	MU-910	¥1,500		TT-14	¥16,500	フロアタム用	FT-18
ソフトスナッピー	SN-914	¥1,200		TT-14+13	¥27,000		FT-16
フットピエーター	BT-914	¥2,000		TT-13+12	¥22,500		FT-15
フープクランプタイプ		¥400		TT-12+10	¥19,000		FT-14
オーケスタティック	IE, 2E	¥750		TT-10+8	¥17,000	シンバル用	CYM-22
	IC, 2C	¥700		ET-10+8	¥15,500	スタンケース	ST-90
	SC, 6C	¥700		ET-8+6	¥13,500	(キャスター付)	
ヒッコリースティック	H-09A ~ H-17A	¥1,800	スネアドラム用	SD-8R	¥16,000	スネアドラム用	SD-80S
YD3000Xスティック	ST-310	¥800		SD-7R	¥15,000		SD-70S
YD3000ブラシ	BR-310	¥800		SD-55R	¥13,500		SD-55S
スビード		¥600		SD-65S	¥18,000	シンバル用	CY-22S
チューニングキー		¥150				スティック用	ST-40S

**YAMAHA**  
 日本楽器製造株式会社  
 本社 〒430 浜松市中区沢町10-1  
 カタログに関するお問合せは  
 〒104 東京都中央区銀座7-9-18  
 日本楽器製造株式会社 広告課  
 1984年4月作成

●規格及び仕様は、改良の際予告なく変更する場合があります。  
 カタログコード LMD309